

**e**spiro®

**KAPPA**

PREMIUM LINE

# INSTRUKCJA OBŚŁUGI

PL I **FOTELIK SAMOCHODOWY**  
GR. I/II/III: 9-36 KG

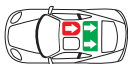

**SZCZEGÓLNE RYZYKO:**  
NIE STOSOWAĆ W PRZYPADKU  
SIEDZEŃ WYPOSAŻONYCH  
W PODUSZKI POWIETRZNE !!!

## SZANOWNI RODZICE

Gratulujemy Państwu zakupu fotelika **KAPPA** firmy **BABY DESIGN GROUP**. Podróż Państwa dziecka będzie w nim z pewnością bezpieczna, komfortowa i przyjemna.

Fotelik **Kappa** został przetestowany i dopuszczony do użytkowania zgodnie z aktualną wersją regulaminu ECE 44.04. Fotelik został zakwalifikowany do kategorii „Uniwersalny”. Oznacza to że można go montować we wszystkich typach pojazdów wyposażonych w trzypunktowe pasy bezpieczeństwa na wszystkich siedzeniach z wyjątkiem wyposażonych w przednią, aktywną poduszkę powietrzną.

Przed rozpoczęciem użytkowania fotelika prosimy przeczytać uważnie niniejszą instrukcję i zachować ją na później. Bezpieczeństwo Twojego dziecka może być zagrożone jeśli nie zastosujesz się do tej instrukcji!

Fotelik przeznaczony jest dla dzieci w grupie I / II / III o wadze od 9 kg do 36 kg.

## UWAGI

1. Urządzenie przytrzymujące dla dzieci należy do kategorii „uniwersalne”. Uzyskało homologację zgodnie z regulaminem nr 44, seria poprawek 04, do ogólnego zastosowania w pojazdach i nadaje się do instalacji na większości miejsc siedzących w samochodzie.
2. Prawidłowa instalacja jest możliwa, jeżeli producent pojazdu oświadczył w instrukcji obsługi pojazdu, że pojazd ten nadaje się do instalacji urządzenia przytrzymującego dla dzieci kategorii „uniwersalne” dla tej grupy wiekowej.
3. To urządzenie przytrzymujące dla dzieci zostało zaklasyfikowane do kategorii „uniwersalne” w bardziej wymagających warunkach odniesienia do warunków stosujących się do wcześniejszych projektów, które nie są opatrzone tą informacją.
4. W przypadku wątpliwości należy skonsultować się z producentem lub sprzedawcą detalicznym urządzenia.
5. Fotelik może być stosowany jedynie, jeżeli pojazd posiada trzypunktowe, bezwładnościowe pasy bezpieczeństwa dopuszczone zgodnie z rozporządzeniem ECE 16 lub innymi równoważnymi standardami.

## OSTRZEŻENIE

PONIŻSZE INSTRUKCJE SĄ BARDZO WAŻNE! NALEŻY DOKŁADNIE ZAPOZNAĆ SIĘ Z PONIŻSZYMI INSTRUKCJAMI I ZACHOWAĆ JE NA PÓZNIEJ.

**- PRZECZYTAJ DOKŁADNIE NINIEJSZĄ INSTRUKCJĘ ZANIM ZAINSTALUJESZ FOTELIK SAMOCHODOWY, GDYŻ NIEWŁĄŚCIWY MONTAŻ FOTELIKA MOŻE ZWIĘKSZYĆ RYZYKO POWAŻNYCH OBRAŻEŃ LUB ŚMIERCI**

- Nigdy nie pozostawiaj dziecka w foteliku bez opieki.
- Fotelik może zostać zamocowany na siedzeniach pojazdu skierowanych przodem do kierunku jazdy, za pomocą 3-punktowych, bezwładnościowych pasów bezpieczeństwa zgodnych z regulaminem ECE 16 lub innymi równoważnymi standardami.
- Nigdy nie umieszczaj fotelika na siedzeniu wyposażonym w poduszkę powietrzną, może to spowodować poważne obrażenia lub śmierć dziecka.
- Fotelik może zostać zamocowany na przednim i tylnym siedzeniu pojazdu.
- Najbezpieczniejszym miejscem na montaż fotelika jest tylne siedzenie samochodu.
- Fotelik został przetestowany i dopuszczony do użytkowania zgodnie z aktualną wersją regulaminu ECE R44.04 i może zostać użyty dla dzieci w grupach: Grupa 1 (9-18 kg), Grupa 2 (15-25 kg) i Grupa 3 (22-36 kg).
- Fotelik, który znajdował się w samochodzie podczas wypadku należy zawsze wymienić na nowy - w tym celu skontaktuj się z Baby Design Group!
- Nie kupuj i później używaj używanego fotelika, ponieważ nie znasz jego historii (mógł uczestniczyć w wypadku).
- Nigdy nie używaj fotelika bez zamontowanych ochraniaczy pasów.
- Bagaże i inne ostre przedmioty o ostrych krawędziach powinny zostać zabezpieczone w samochodzie. W razie wypadku ruchome elementy mogą spowodować poważne obrażenia.
- Nigdy nie używaj fotelika bez tapicerki.
- Zawsze używaj oryginalnej tapicerki fotelika, ponieważ jest ona integralnym elementem odpowiedzialnym za bezpieczeństwo.
- Fotelik podczas przewożenia w samochodzie, niezależnie od tego, czy znajduje się w nim dziecko, musi być zawsze przypięty pasami bezpieczeństwa.
- Twarde elementy oraz plastikowe części urządzenia przytrzymującego dla dzieci należy umieścić i zainstalować w taki sposób, by w normalnych warunkach eksploatacji pojazdu nie mogły zostać uwięzione przez przesuwne siedzenie lub drzwi pojazdu.

- Nie wykonuj na własną rękę zmian i przeróbek w foteliku, nie smaruj ruchomych elementów fotelika, nie dodawaj innych akcesoriów lub części niż są przewidziane w wyposażeniu.
- Pamiętaj o tym, że wnętrze samochodu może się bardzo rozgrzać wystawione na działanie bezpośrednich promieni słonecznych. Zaleca się zatem aby fotelik był zakrywany jeśli nie jest w użytku. Zapobiegnie to kontaktom dziecka z rozgrzаныmi częściami i ograniczy ewentualne oparzenia.
- Daj przykład dziecku - zawsze używaj pasów bezpieczeństwa.
- Upewnij się, że dziecko nie bawi się sprzączką.
- Nigdy nie używaj fotelika w domu. Został on zaprojektowany wyłącznie do użytkowania w pojazdach samochodowych.
- Nigdy nie używaj fotelika nie upewniwszy się, że system pasów nie jest poprawnie zapięty.
- Okresowo kontroluj pasy bezpieczeństwa fotelika pod kątem ich trwałości. Zwracaj szczególną uwagę na połączenia i elementy dopasowujące.
- Jeżeli nie używasz fotelika pozostaw go w bezpiecznym miejscu. Unikaj umieszczania ciężkich elementów na foteliku. Nie pozwól na jakiegokolwiek kontakt fotelika ze szkodliwymi substancjami.
- W razie wypadku szczególnie ważne jest, aby dziecko mogło być wypięte z fotelika jak najszybciej. W tym celu sprzączka łącząca pasy celowo nie powinna służyć do zabawy.
- Pasy nie mogą być luźne ani poskręcane.
- Zawsze upewnij się, że system pasów bezpieczeństwa jest właściwie dopasowany do Twojego dziecka.
- Przed każdym użyciem produktu sprawdź, czy jest on w pełni sprawny i czy wszystkie funkcje działają prawidłowo. W przypadku wykrycia jakichkolwiek usterek nie używaj produktu oraz skontaktuj się z serwisem firmy Baby Design Group lub sprzedawcą.
- Zawsze montuj wszystkie elementy ochronne i zabezpieczające produktu zgodnie z instrukcją.
- Baby Design Group Sp. z o.o. Sp. K. nie ponosi odpowiedzialności za szkody wyrządzone w mieniu lub na osobach na skutek montażu lub używania produktu, w tym jego elementów ochronnych i zabezpieczających, niezgodnie ze wskazaniami i zaleceniami producenta zawartymi w niniejszej instrukcji.
- Wkładka siedziska należy do akcesoriów fotelika.

## ELEMENTY FOTELIKA

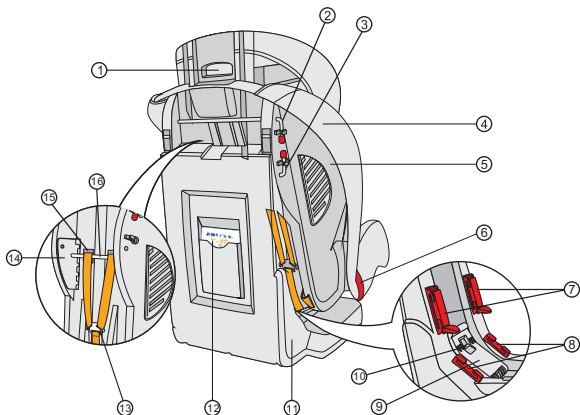

1. Uchwyt regulacji zagłówka
2. Pręt prowadnicy pasa piersiowego (Grupa I)
3. Pręt blokady oparcia
4. Tapicerka
5. Skorupa fotelika
6. Prowadnica pasów (Grupa II, III)
7. Klamry pasa piersiowego w oparciu bazy (Grupa I)
8. Prowadnice pasa biodrowego (Grupa I)
9. Pokrywa napinacza pasa biodrowego
10. Pręt napinacza pasa biodrowego
11. Baza fotelika
12. Instrukcja obsługi
13. Sprzączka pasów
14. Metalowa płytkę pasów naramiennych
15. Szczeliny na pasy
16. Pręt ochroniaczy pasów

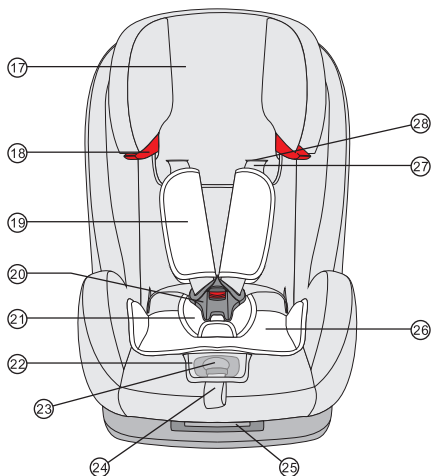

- 17. Zagłówek
- 18. Zabezpieczenie prowadnicy pasa piersiowego w zagłówku (Grupa II, III)
- 19. Ochroniacze pasów
- 20. Sprzączka
- 21. Otulina sprzączki
- 22. Pokrywa pasa dopasowującego
- 23. Przycisk pasa dopasowującego
- 24. Pas dopasowujący
- 25. Uchwyt regulacji fotelika
- 26. Wkładka
- 27. Pas naramienny
- 28. Szczeliny pasów naramiennych

## WAŻNE INFORMACJE



**NIE UŻYWAJ** na siedzeniach pasażerów wyposażonych w poduszkę powietrzną!

**UWAGA:** Poduszka powietrzna może spowodować poważne obrażenia twojego dziecka, a w skrajnych przypadkach nawet jego śmierć.

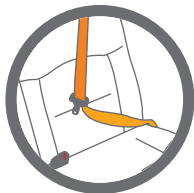

Do użytku **WYŁĄCZNIE** na siedzeniach wyposażonych w 3-punktowe pasy bezpieczeństwa.

Nie używaj na siedzeniach wyposażonych w 2-punktowe pasy bezpieczeństwa.

Fotelik może zostać zamocowany wyłącznie za pomocą 3-punktowych, bezwładnościowych pasów bezpieczeństwa zgodnych z regulaminem ECE 16 lub innymi równoważnymi standardami.

## ZASADY MONTAŻU FOTELIKA W SAMOCHODZIE

**UWAGA:** Zawsze montuj fotelik przy użyciu 3-punktowych pasów bezpieczeństwa.

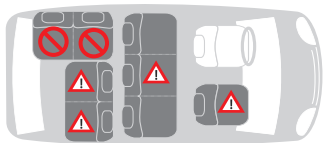

### Zasady montażu fotelika w samochodzie:

Przodem do kierunkiem jazdy	<b>TAK</b>
Tyłem do kierunku jazdy	<b>NIE</b>
Za pomocą 2-punktowych pasów bezpieczeństwa	<b>NIE (1)</b>
Za pomocą 3-punktowych pasów bezpieczeństwa	<b>TAK (2)</b>
Na przednim siedzeniu pasażera	<b>TAK (3)</b>
Na bocznym, tylnym siedzeniu	<b>TAK</b>
Na środkowym, tylnym siedzeniu	<b>TAK (4)</b>
Bokiem do kierunku jazdy	<b>NIE</b>

(1). Mocowanie fotelika za pomocą 2-punktowych pasów bezpieczeństwa jest zabronione, ponieważ zwiększa ryzyko obrażeń dziecka podczas wypadku.

(2). Pasy bezpieczeństwa muszą być zgodne z regulaminem ECE R 16 lub innymi równoważnymi standardami (naklejka homologacyjna z literą „E” lub „e” w kółku).

(3). Nie używaj na fotelach pasażerów wyposażonych w aktywną poduszkę powietrzną.

(4). Może zostać zamocowany, jeżeli pojazd jest wyposażony w 3-punktowe basy bezpieczeństwa.





## UŻYTKOWANIE FOTELIKA

**UWAGA:** W celu zapewnienia bezpieczeństwa Twojego dziecka, zastosuj poniższe zalecenia!

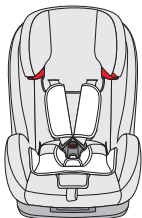

Wkładka siedziska należy do akcesoriów przeznaczonych dla zapewnienia maksymalnego komfortu i bezpieczeństwa Twojego dziecka.

**UWAGA:** Wkładki siedziska należy używać dla dzieci o wadze do 15kg.

- Zawsze zapinaj dziecko w pasy bezpieczeństwa
- Nigdy nie pozostawiaj dziecka bez opieki
- Nie pozwól, aby taśmy/pasy fotelika zostały uwięzione przez np. drzwi pojazdu.
- Pamiętaj o tym, że wewnątrz samochodu może się bardzo rozgrzać wystawione na działanie bezpośrednich promieni słonecznych. Zaleca się zatem, aby fotelik był zakrywany jeśli nie jest w użytku. Zapobiegnie to kontaktom dziecka z rozgrzаныmi częściami i ograniczy ewentualne oparzenia.
- Podczas dłuższych podróży zatrzymuj się w celu zapewnienia dziecku odpoczynku i świeżego powietrza.

## PASY BEZPIECZEŃSTWA

Zawsze upewnij się, że pasy naramienne przechodzą przez szczeliny pasów naramiennych znajdujące się nieco powyżej ramion dziecka.

Pasy naramienne można ustawić na pięciu równych wysokościach. Zmiana wysokości pasów naramiennych odbywa się automatycznie, podczas dopasowywania wysokości zagłówka.

Aby poluzować pasy naramienne, wciśnij przycisk dopasowujący i następnie pociągnij za pasy.

**UWAGA!** Podczas poluzowywania pasów nie ciągnij za ochraniacze pasów!

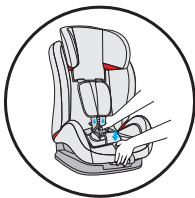

## ZAGŁÓWEK

Zagłówek w zależności od grupy wiekowej może posiadać:

Pięć pozycji - dla grupy I

Cztery pozycje - dla grupy II i III

W celu zmiany wysokości zagłówka pociągnij za uchwyt regulacji zagłówka i ustaw go w wybranym położeniu.

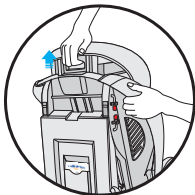

## POZYCJE FOTELIKA

Fotelik samochodowy można ustawić w pięciu różnych pozycjach: w celu zmiany położenia pociągnij za uchwyt regulacji fotelika i ustaw go w wybranym położeniu.



## ZAPINANIE DZIECKA W FOTELIKU

1. Wciśnij regulator pasów i poluzuj pasy naramienne, ciągnąc je do siebie

**UWAGA:** Podczas poluzowywania pasów ciągnij za pasy naramienne, nigdy za ochraniacze pasów.

2. Rozepnij sprzączkę, wciskając czerwony przycisk i rozsuń klamry na zewnątrz.

3. Rozsuń pasy na zewnątrz fotelika.

4. Ustaw pasy naramienne oraz zagłówek na prawidłowej wysokości

**UWAGA:** Pasy naramienne powinny przechodzić przez szczeliny pasów nieco powyżej ramion dziecka.

5. Umieść dziecko w foteliku, złóż obie klamry i wsuń w otwór sprzączki (usłyszysz wyraźne „kliknięcie”).

**UWAGA:** Zawsze upewnij się, że pasy bezpieczeństwa w foteliku zostały poprawnie zapięte.

**UWAGA:** W foteliku nie mogą znajdować się żadne przedmioty (np. zabawki)

6. Pociągnij pasy piersiowe do góry, aby usunąć ewentualny luz w obszarze biodrowym. Następnie pociągnij pas dopasowujący tak, aby pasy bezpieczeństwa przylegały maksymalnie do ciała dziecka nie powodując jednocześnie jego dyskomfortu.

**UWAGA:** Pasy nie mogą być poskręcane.

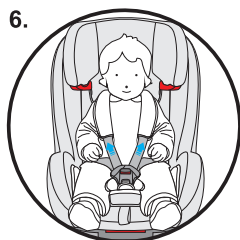
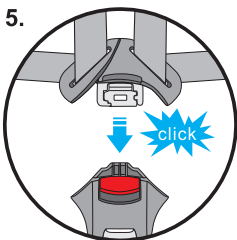
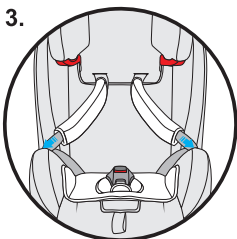
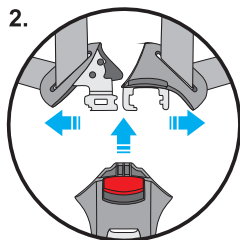
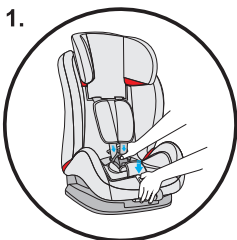

## ZACIEŚNIANIE PASÓW

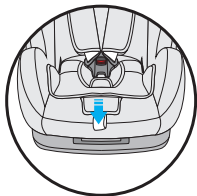

W celu zacieśnienia pasów pociągnij pas dopasowujący.

**UWAGA:** Pas dopasowujący należy ciągnąć do siebie - nigdy w górę albo w dół.

## PRZED PODRÓŻĄ

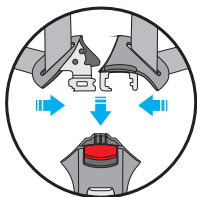

Zawsze przed rozpoczęciem podróży upewnij się, że:

- pasy naramienne fotelika samochodowego nie powodują dyskomfortu Twojego dziecka a jednocześnie dokładnie przylegają do jego ciała
- pasy naramienne znajdują się na prawidłowej wysokości
- pasy nie są poskręcane
- klamry są prawidłowo zapięte w sprzączce

## MONTAŻ FOTELIKA W SAMOCHODZIE

**UWAGA:** Nie pozostawiaj dziecka w foteliku bez opieki.

### OSTRZEŻENIE:

W przypadku awaryjnego hamowania lub wypadku, niezabezpieczone obiekty (a także osoby) mogą się przemieszczać i powodować obrażenia innych pasażerów pojazdu.

Zawsze upewnij się, że:

- oparcia foteli w pojeździe są zablokowane,
- wszystkie przedmioty w pojeździe są zabezpieczone przed bezwładnym poruszaniem się (np. walizki),
- wszystkie osoby w pojeździe są zapięte w pasy bezpieczeństwa,
- fotelik samochodowy jest zawsze zapięty w pasy bezpieczeństwa, nawet jeżeli nie znajduje się w nim dziecko.

## MONTAŻ FOTELIKA W SAMOCHODZIE - GRUPA I (9-18kg)

1. Umieść fotelik w samochodzie przodem do kierunku jazdy. Ustaw fotelik w pozycji do spania (pozycja 5.), wysuń pręt blokady oparcia i odchyl oparcie.
2. Wysuń pas samochodowy i zapnij go w sprzączce.
3. Pociągnij pręt napinacza pasa biodrowego i odchyl pokrywę napinacza pasa biodrowego.
4. Poprowadź pas samochodowy przez odpowiednie prowadnice znajdujące się na skorupie fotelika: biodrowa część pasa samochodowego powinna przechodzić przez obie prowadnice pasa biodrowego w oparciu bazy fotelika i pod pokrywą napinacza pasa biodrowego, natomiast piersiowa część pasa samochodowego przez klamrę pasa piersiowego w oparciu bazy. Usuń ewentualne luzy na pasie samochodowym i zapnij klamrę pasa piersiowego w oparciu (aby unieruchomić pas)
5. Zamknij pokrywę napinacza pasa biodrowego.  
**UWAGA: Pas biodrowy powinien przechodzić pod pokrywą napinacza pasa biodrowego**
6. Zawsze upewnij się, że pokrywa napinacza pasa biodrowego jest poprawnie zabezpieczona (pręt w pokrywie w dolnej pozycji).
7. Połóż oparcie fotelika i zabezpiecz je prętem blokady oparcia.
8. Wysuń pręt prowadnicy pasa piersiowego, następnie poprowadź piersiową część pasa samochodowego między wysuniętym prętem i skorupą fotelika.
9. Zabezpiecz pręt prowadnicy pasa piersiowego przed przypadkowym wysunięciem.  
**UWAGA: Zawsze upewnij się, że pas samochodowy przechodzi za prętem prowadnicy pasa piersiowego.**

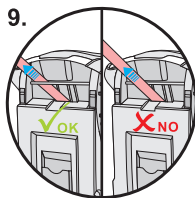
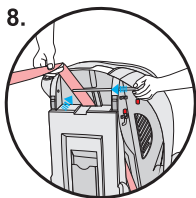
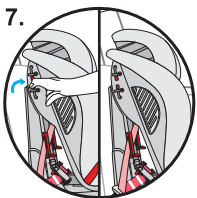
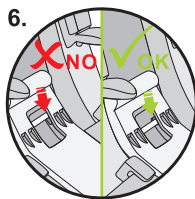
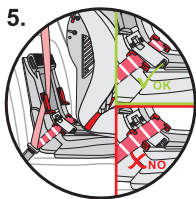
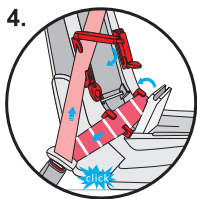
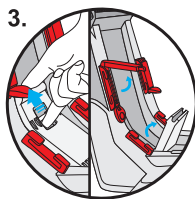
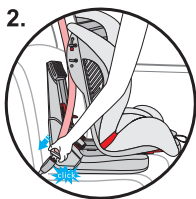
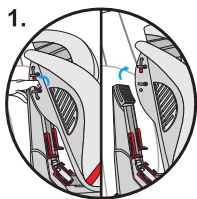

## DEMONTAŻ SYSTEMU PASÓW FOTELIKA

Przed rozpoczęciem demontażu pasów poluzuj pasy naramienne, ustaw fotelik w pozycji do spania (pozycja 5), wysuń pręt blokady oparcia i odchyl oparcie, aby uzyskać dostęp do sprzączki pasów.

1. Wsuń oba pasy naramienne fotelika ze sprzączki pasów
2. Wsuń pręt ochroniaczy pasów z otworów w skorupie fotelika i następnie wysuń z niego pasy naramienne.
3. Wsuń pasy naramienne oraz ochroniacze pasów przez otwory w skorupie i tapicerce fotelika.
4. Przełóż metalowe zakończenia pasów piersiowych przez otwory w skorupie i tapicerce fotelika i wysuń na zewnątrz.
5. Przełóż metalowe zakończenie pasa sprzączki przez otwór w skorupie i tapicerce fotelika i następnie wysuń na zewnątrz.
6. Połóż oparcie fotelika i zabezpiecz prętem blokady oparcia.

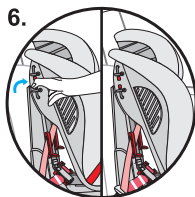
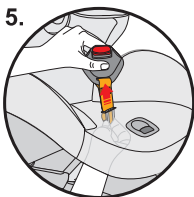
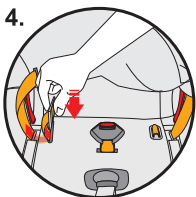
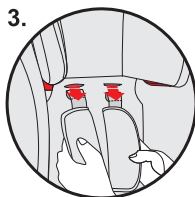
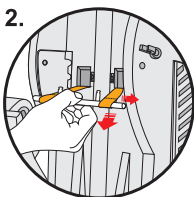
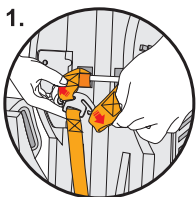



## MONTAŻ FOTELIKA W SAMOCHODZIE - GRUPA II (15-25kg)

**UWAGA:** Przed rozpoczęciem montażu fotelika zdemontuj jego system pasów wewnętrznych, ochraniacze pasów, sprzączkę i otulinę sprzączki. Dopasuj wysokość zagłówka do wzrostu Twojego dziecka.

1. Umieść fotelik na siedzisku samochodu, przodem do kierunku jazdy.
2. Odsuń pokrywę prowadnicy pasa piersiowego w zagłówku
3. Umieść dziecko w foteliku. Poprowadź pas samochodowy przez prowadnicę pasów w zagłówku i zapnij w sprzączce. Zabezpiecz pas przez przypadkowym wysunięciem, zasuwaną pokrywę blokady pasa piersiowego w zagłówku.
4. Pociągnij piersiową część pasa samochodowego, aby wyeliminować ewentualny luz.

**UWAGA:** Piersiowa część pasa samochodowego powinna przechodzić przez prowadnicę pasa piersiowego znajdującą się w zagłówku fotelika, natomiast jego biodrowa część powinna być poprowadzona tak nisko, jak to tylko możliwe.

1.

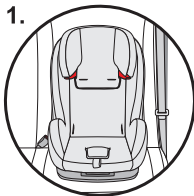

2.

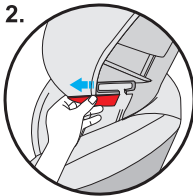

3.

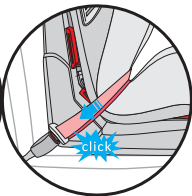
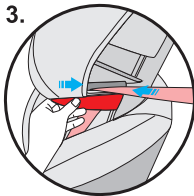

4.

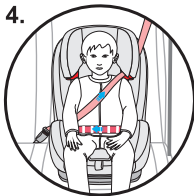

## MONTAŻ FOTELIKA W SAMOCHODZIE - GRUPA III (22-36kg)

**UWAGA:** Przed rozpoczęciem montażu fotelika zdemontuj jego system pasów wewnętrznych, ochraniacze pasów, sprzączkę i otulinę sprzączki.

1. Dopasuj wysokość zagłówka do wzrostu Twojego dziecka.
2. Zamocuj fotelik samochodowy zgodnie z opisem znajdującym się w sekcji: *MONTAŻ FOTELIKA W SAMOCHODZIE - GRUPA II (15-25kg)* (montaż fotelika dla grupy III odbywa się w ten sam sposób jak dla grupy II)

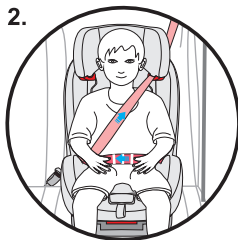
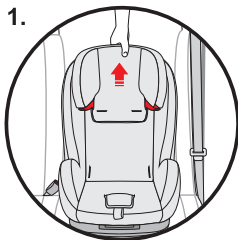

## DEMONTAŻ TAPICERKI

Przed rozpoczęciem demontażu tapicerki zdemontuj system pasów fotelika.

Zsuń tapicerkę z brzegów skorupy fotelika oraz zagłówka i następnie wyjmij z fotelika.

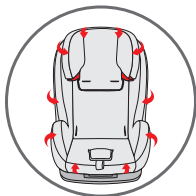

## MONTAŻ TAPICERKI

Przed rozpoczęciem montażu tapicerki system pasów fotelika powinien być zdemontowany.

Położ tapicerkę na foteliku i następnie wsuń ją na brzegi skorupy fotelika oraz zagłówka.

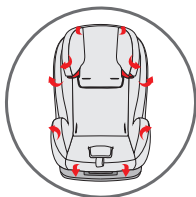

## MONTAŻ SYSTEMU PASÓW FOTELIKA

1. Wsuń metalowe zakończenia pasów piersiowych przez otwory w tapicerce i skorupie fotelika.
2. Wsuń metalowe zakończenie pasa sprzączki przez otwór w tapicerce i skorupie fotelika.
3. Przelóż ochraniacze pasów przez otwory w tapicerce i skorupie fotelika. Nasuń oba końce ochraniaczy pasów na pręt ochraniaczy pasów. Wsuń pręt ochraniaczy pasów w otwory znajdujące się w oparciu fotelika.
4. Przelóż pasy naramienne przez otwory w tapicerce i skorupie fotelika i wsuń ich końce w sprzączkę pasów
5. Złącz obie klamry i wsuń w otwór sprzączki.

**UWAGA:** Przed posadzeniem dziecka w foteliku zawsze upewnij się, że system pasów fotelika jest poprawnie zamocowany!  
Pasy nie mogą być poskręcane!

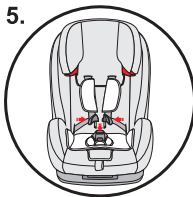
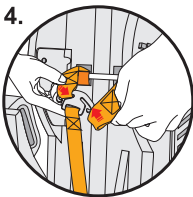
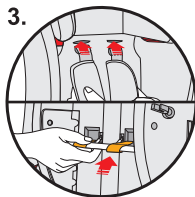
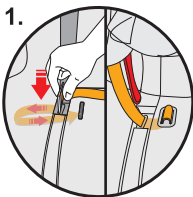

## KONSERWACJA FOTELIKA

Zawsze używaj wyłącznie oryginalnej tapicerki. Jest ona elementem odpowiedzialnym za bezpieczeństwo.

**UWAGA:** Nigdy nie używaj fotelika bez oryginalnej tapicerki.

**Tapicerka**, po zdjęciu z fotelika może zostać wyprana przy użyciu łagodnego detergentu w temperaturze 30o C. Szczegółowe informacje dotyczące prania znajdują się na wszywce pielęgnacyjnej.

Nie wirować, nie suszyć w suszarce.

**Plastikowe elementy** fotelika można czyścić za pomocą ciepłej wody.

Nie używaj agresywnych środków czyszczących.

**Pasy** należy myć ciepłą wodą.

**UWAGA:** Nigdy nie wysuwaj klamer z pasów.

## ZAWSZE UPEWNIJ SIĘ, ŻE...

- System pasów fotelika jest dopasowany do wzrostu Twojego dziecka i dokładnie przylegają do jego ciała
- Sprawdzaj regularnie, czy system pasów fotelika nie jest uszkodzony. W przypadku wykrycia uszkodzeń nie wolno używać fotelika. Skontaktuj się ze sprzedawcą lub producentem.
- Sprawdź, czy dziecko oraz fotelik zostały prawidłowo przypięte pasami.

[www.espiro.eu](http://www.espiro.eu)

**BABY DESIGN GROUP SP. Z O.O. SP. K.**

ul. Warszawska 8  
42-262 Poczesna  
POLAND

tel. +48 (34) 360 46 64

tel. +48 (34) 360 46 65

serwis +48 (34) 364 36 41

fax. + 48 (34) 364 36 41

email: [biuro@babydesign.eu](mailto:biuro@babydesign.eu)

[serwis@babydesign.eu](mailto:serwis@babydesign.eu)